

VÝZVA

na predloženie cenovej ponuky

podľa § 9 ods. 9 zákona č. 25/2006 Z.z. o verejnom obstarávaní a o zmene a doplnení niektorých zákonov v znení neskorších predpisov na predmet zákazky

„Sociálna poisťovňa, pobočka Spišská Nová Ves – výmena okien a žalúzií“ (Služby)

1. Identifikácia verejného obstarávateľa

Názov: Sociálna poisťovňa
Sídlo: Ul. 29. augusta 8 a 10, 813 63 Bratislava
Krajina: Slovenská republika
IČO: 30807484
DIČ: 2020592332
Bankové spojenie: Štátna pokladnica
IBAN: SK40 8180 0000 0070 0016 4314
BIC/SWIFT: SPSRSKBA
Kontaktná osoba: Ing. Emília Malíková, Ing. Ľubica Kadeřábková
Telefón: 00421 906 171 867, 00421 906 171 798
e-mail: emilia.malikova@socpoist.sk, lubica.kaderabkova@socpoist.sk

2. Miesto dodania predmetu zákazky

Miestom dodania predmetu zákazky je:

- a) Sociálna poisťovňa, pobočka Spišská Nová Ves, Elektrárenská 10, 052 19 Spišská Nová Ves.
- b) Záujemcom sa odporúča vykonať obhliadku miesta realizácie predmetu zákazky, aby si sami overili a získali potrebné informácie nevyhnutné na prípravu a spracovanie ponuky. Výdavky spojené s obhliadkou idú na ťarchu záujemcu. Obhliadka priestorov realizácie predmetu zákazky pre potreby vypracovania ponuky bude možná v dňoch **20.10. - 24.10.2014** po dohode s p. Jozefom Sečkom, t.č.: +421 908 975 421, jozef.secka@socpoist.sk alebo Ing. Jánom Somorom, t.č.: +421 908 975 421, jan.somora@socpoist.sk.

3. Predmet zákazky a jeho špecifikácia

- a) Predpokladaná hodnota zákazky v EUR bez DPH: 2 570.-
- b) Predmetom zákazky je zameranie, dodanie, montáž a stavebná inštalácia 4 ks plastových okien a 8 ks žalúzií na 4. podlaží objektu Sociálnej poisťovne, pobočka Spišská Nová Ves.
- c) CPV: 45421132-8 Montáž okien
45421145-2 Montáž žalúzií
- d) Opis predmetu zákazky a požiadavky na predmet zákazky:
 - dodávka a montáž plastových okien a žalúzií podľa špecifikácie, ktorá tvorí prílohu č. 2 k tejto výzve,
 - demontáž pôvodných okien a žalúzií a ich likvidácia v súlade so všeobecne záväznými právnymi predpismi,
 - úprava stavebných otvorov po demontáži a montáži okien,

- doprava materiálu, odvoz a uloženie stavebného odpadu na skládku,
 - bezplatný záručný servis počas záručnej doby (24 mesiacov) vrátane dopravných nákladov,
 - zabezpečiť pozáručný servis vrátane dodávky potrebných náhradných dielov po dobu min. 5 rokov na základe osobitnej objednávky po uplynutí záručnej doby,
 - zákazka zahŕňa aj plnenie „Zásad dodržiavania bezpečnosti a ochrany zdravia pri práci a ochrany pred požiarmi pri zhotovení stavebných prác“, ktoré platia v podmienkach Sociálnej poisťovne.
- e) Predmet zákazky musí byť vyhotovený pri dodržaní parametrov zadania, platných STN, technologických postupov, všeobecne záväzných technických požiadaviek pri stavebných prácach, platných právnych, prevádzkových a bezpečnostných predpisov.
- f) Všetky materiály a technológie použité v procese realizácie musia byť platne certifikované, resp. musia byť v súlade so zákonom č. 264/1999 Z. z. o technických požiadavkách na výroby a o posudzovaní zhody a o zmene a doplnení niektorých zákonov v znení neskorších predpisov.
- g) Nakladanie s odpadmi bude uchádzač povinný realizovať v zmysle príslušných právnych predpisov upravujúcich nakladanie s odpadmi, t.j. vrátane dokladovania o naložení s odpadom. Náklady na odstránenie odpadu musia byť uchádzačom zohľadnené v cenovej ponuke. Prípadné škody – postihy, ktoré by vznikli verejnému obstarávateľovi zanedbaním povinností uchádzača v tejto súvislosti, bude hradíť uchádzač. V prípade, že zo strany správneho orgánu dôjde k udeleniu pokuty alebo inej sankcie voči verejnému obstarávateľovi z dôvodu pochybenia na strane uchádzača, túto znáša a uhradí v určenej lehote uchádzač.
- h) Uchádzač počas realizácie predmetu zákazky zabezpečí čistotu a poriadok na pracovisku.
- i) Uchádzač odstráni na vlastné náklady odpady, ktoré sú výsledkom jeho činností pri realizácii predmetu zákazky. V prípade nesplnenia týchto požiadaviek môže verejný obstarávateľ na náklady uchádzača zabezpečiť poriadok a vzniknuté náklady odúčtovať z konečnej fakturácie.
- j) Uchádzač bude zodpovedať za ochranu životného prostredia i okolitých priestorov, za dodržiavanie nočného a nedeľného pokoja.
- k) Uchádzač bude práce vykonávať prednostne v pracovných dňoch.
- l) Uchádzač bude povinný rešpektovať požiadavku verejného obstarávateľa realizovať predmet zákazky tak, aby neprišlo k obmedzeniu užívania priestorov Sociálnej poisťovne, resp. na skrátenie tohto obmedzenia na nevyhnutný rozsah.
- m) Predmet zákazky bude považovaný za splnený po jeho zhotovení, t.j. potvrdením preberacieho protokolu o odovzdaní a prevzatí predmetu zákazky a dodaní nasledujúcej dokumentácie:
- certifikáty, atesty, návody na obsluhu, záručné listy v slovenskom jazyku,
 - doklad o uložení odpadu na skládku,
 - ostatné doklady súvisiace s predmetom zákazky.

4. Možnosť čiastkového plnenia

Uchádzač predloží ponuku na celý predmet zákazky.

5. Variantné riešenie

- a) Neumožňuje sa predložiť variantné riešenie.
- b) Ak súčasťou ponuky bude variantné riešenie, variantné riešenie nebude zaradené do vyhodnotenia a bude sa naň hľadieť, akoby nebolo predložené.

6. Lehota a miesto na predkladanie cenových ponúk

- a) Lehota na predloženie ponuky uplynie dňa **28.10.2014 do 10.00 hod.**, pričom rozhodujúci je termín doručenia ponuky verejnému obstarávateľovi, nie termín podania ponuky na poštovú prepravu.
- b) Ponuky uchádzačov v zalepenej obálke s označením **Cenová ponuka „Výmena okien a žalúzií, pobočka Spišská Nová Ves – NEOTVÁRATĚ“** musia byť doručené poštou alebo osobne na adresu:
Sociálna poisťovňa
Oddelenie nákupu
Ul. 29. augusta 8 a 10
813 63 Bratislava

7. Stanovenie ceny

- a) Cena za predmet zákazky musí byť stanovená v EUR podľa zákona Národnej rady Slovenskej republiky č. 18/1996 Z. z. o cenách v znení neskorších predpisov a vyhlášky Ministerstva financií Slovenskej republiky č. 87/1996 Z. z. ktorou sa vykonáva zákon Národnej rady Slovenskej republiky č. 18/1996 Z. z. o cenách v znení neskorších predpisov a podľa tejto výzvy.
- b) Uchádzač predloží ponukovú cenu podľa prílohy č. 1 – návrh uchádzača na plnenie kritéria. Ponuková cena musí zahŕňať aj všetky ostatné náklady zhotoviteľa potrebné k realizácii prác, najmä kompletnú dodávku a montáž okien a žalúzií, náklady na dopravu, odvoz odpadu na skládku a poplatok za jeho uloženie a ostatné náklady.
- c) Ak uchádzač nie je platiteľom DPH, uvedie navrhovanú cenu celkom a zároveň uvedie, že nie je platiteľom DPH.
- d) Platnosť cenovej ponuky: rok 2014.

8. Kritériá na vyhodnotenie ponúk

- a) Najnižšia cena celkom za predmet zákazky.

9. Obsah cenovej ponuky

- a) Identifikačné údaje uchádzača s uvedením kontaktnej osoby uchádzača (e-mailová adresa, číslo telefónu), na ktorú sa môže verejný obstarávateľ obrátiť v prípade potreby získať vysvetlenie k obsahu predloženej ponuky.
- b) Kópia výpisu z obchodného registra, resp. výpisu zo živnostenského registra.
- c) Návrh uchádzača na plnenie kritéria podľa prílohy č. 1 k tejto výzve v jednom vyhotovení, ktorý bude podpísaný uchádzačom, jeho štatutárnym orgánom alebo iným zástupcom uchádzača, ktorý je oprávnený konať v mene uchádzača v záväzkových vzťahoch v súlade s dokladom o oprávnení podnikateľ, t. j. podľa toho, kto za uchádzača koná navonok.
- d) Prospektový materiál ponúkaných okien a žalúzií s podrobným technickým opisom a uvedením názvu, typu, resp. označenia od výrobcu.
- e) Čestné vyhlásenie uchádzača, že má voči verejnému obstarávateľovi vysporiadané všetky záväzky podľa zákona č. 461/2003 Z. z. o sociálnom poistení v znení neskorších predpisov.
- f) Cenová ponuka nesmie obsahovať žiadne obmedzenia alebo výhrady, ktoré sú v rozpore s požiadavkami a podmienkami uvedenými v tejto výzve.

10. Obchodné a platobné podmienky

- a) Výsledkom verejného obstarávania bude objednávka na dodanie predmetu zákazky.

- b) Dodanie predmetu zákazky je do **6 týždňov od doručenia objednávky**.
- c) Objednávateľ neposkytne dodávateľovi žiaden preddavok. Predmet zákazky bude financovaný formou bezhotovostného platobného styku bez zálohovej platby.
- d) Splatnosť faktúry je do 30 kalendárnych dní odo dňa jej doručenia objednávateľovi.
- e) Úhradu ceny predmetu zákazky uskutoční objednávateľ po odovzdaní a prevzatí celého predmetu zákazky na základe faktúry vystavenej dodávateľom. Neoddeliteľnou súčasťou faktúry bude preberací protokol podpísaný zodpovednými zástupcami oboch zmluvných strán.
- f) Dodávateľ v plnom rozsahu zodpovedá za to, že cena predmetu zákazky bude vecne a finančne zodpovedať skutočnému rozsahu prác potrebných na úplné vykonanie predmetu zákazky a hodnote zabudovaného materiálu, ktoré budú uvedené v preberacom protokole podpísanom zodpovednými zástupcami oboch zmluvných strán.
- g) Faktúra musí obsahovať všetky náležitosti v zmysle zákona č. 222/2004 Z. z. o DPH v znení neskorších predpisov.
- h) V prípade, ak faktúra za predmet zákazky nebude obsahovať všetky náležitosti daňového dokladu alebo bude obsahovať nesprávne alebo neúplné údaje, objednávateľ je oprávnený ju do dátumu splatnosti vrátiť dodávateľovi. Dodávateľ faktúru podľa charakteru nedostatku buď opraví, alebo vystaví novú faktúru. Na opravenej alebo novej faktúre vyznačí nový dátum splatnosti.
- i) Dodávateľ sa zaväzuje vystavenú faktúru v textovo čitateľnom súbore vo formáte PDF zaslať elektronicky na e-mailovú adresu objednávateľa faktury@socpoist.sk, a to bezodkladne po jej vystavení. Dodávateľ sa zaväzuje, že obsah faktúry poslanej poštou sa bude zhodovať s faktúrou poslanou v elektronickej podobe na e-mailovú adresu objednávateľa. Miestom doručenia faktúry v listinnej forme je: Sociálna poisťovňa, ústredie, Ul. 29. augusta 8 a 10, 813 63 Bratislava.
- j) Predmet zákazky prechádza na objednávateľa dňom riadneho splnenia záväzku, t.j. potvrdením preberacieho protokolu o odovzdaní a prevzatí predmetu zákazky.
- k) Pri zodpovednosti za vady sa zmluvné strany budú riadiť ustanoveniami § 560 a nasl. Obchodného zákonníka, ktoré upravujú nároky zo zodpovednosti za vady.
- l) Objednávateľ požaduje záruku na predmet zákazky minimálne 24 mesiacov odo dňa zápisničného odovzdania a prevzatia prác objednávateľom a za podmienok uvedených v bode č. 3 písm. d) tejto výzvy. Presný termín ukončenia záručnej doby bude uvedený v protokole o odovzdaní a prevzatí prác.
- m) Záruka sa vzťahuje na predmet zákazky za predpokladu riadnej starostlivosti a údržby predmetu zmluvy objednávateľom. Záruka sa nevzťahuje na prípady násilného poškodenia predmetu zmluvy, resp. poškodenia živelnou pohromou.
- n) Dodávateľ je povinný začať s odstraňovaním prípadných väd predmetu zákazky bezodkladne od uplatnenia písomnej oprávnenej reklamácie objednávateľa a vady odstrániť v čo najkratšom čase. Termín odstránenia väd sa dohodne písomnou formou. Ak bude vada predmetu neopraviteľná, dodávateľ bude povinný určiť do 5 dní od zistenia tejto skutočnosti náhradný predmet plnenia. Odstraňovanie záručných väd je bezplatné.
- o) Objednávateľ bude povinný umožniť dodávateľovi prístup do priestorov, kde sa budú záručné vady odstraňovať.
- p) Objednávateľ má právo zabezpečiť odstránenie väd inou organizáciou na náklady dodávateľa len v prípade vzájomnej dohody s dodávateľom, alebo ak dodávateľ v dohodnutom termíne vady neodstráni.
- q) Objednávka a faktúra podlieha povinnému zverejneniu podľa § 5a ods. 1 zákona č. 211/2000 Z. z. o slobodnom prístupe k informáciám a o zmene a doplnení niektorých zákonov v znení neskorších predpisov a zákona č. 546/2010 Z. z., ktorým sa dopĺňa zákon č. 40/1964 Zb. Občiansky zákonník v znení neskorších predpisov, a ktorým sa menia a dopĺňajú niektoré zákony. Dodávateľ berie na vedomie povinnosť Sociálnej poisťovne

zverejniť objednávku ako aj faktúru vyplývajúcu z objednávky vrátane príloh v plnom rozsahu.

11. Ďalšie informácie

- a) Všetky náklady a výdavky spojené s prípravou a predložením ponuky znáša uchádzač bez akéhokoľvek finančného nároku voči verejnému obstarávateľovi.
- b) Ponuky uchádzačov doručené na adresu verejného obstarávateľa a predložené v lehote na predkladanie ponúk sa uchádzačom nevracajú. Zostávajú ako súčasť dokumentácie tohto verejného obstarávania.
- c) Ponuka predložená uchádzačom musí obsahovať doklady a dokumenty uvedené v bode 9 tejto výzvy a musí byť vyhotovená v písomnej forme, a to písacím strojom alebo tlačiarenským výstupným zariadením výpočtovej techniky. Ponuky sa predkladajú v slovenskom jazyku.
- d) Každý uchádzač môže predložiť iba jednu ponuku buď samostatne sám za seba, alebo ako splnomocnený člen skupiny za členov skupiny.

Bratislava, dňa 17.10.2014

Ing. Dušan Muňko
generálny riaditeľ Sociálnej poisťovne

Príloha č. 1: Návrh uchádzača na plnenie kritéria
Príloha č. 2: Špecifikácia okien a žalúzií

NÁVRH UCHÁDZAČA NA PLNENIE KRITÉRIA

1. Obchodné meno uchádzača:
2. Adresa alebo sídlo uchádzača:
3. Názov zákazky: „Sociálna poisťovňa, pobočka Spišská Nová Ves – výmena okien a žalúzií“

Kritérium	Vyplní uchádzač v EUR				
	Jednotková cena bez DPH	Množstvo	celková cena bez DPH	výška DPH	celková cena s DPH
Demontáž pôvodných okien a žalúzií		4 ks			
Dodávka a montáž okien		4 ks			
Dodávka a montáž vonkajších parapiet		4 ks			
Dodávka a montáž vnútorných parapiet		4 ks			
Dodávka a montáž žalúzií		8 ks			
Stavebné úpravy otvorov pred a po montáži	-	komplet			
Náklady na dopravu a likvidáciu odpadu	-	komplet			
Cena za predmet zákazky celkom	-	-			

Vyhlasujem, že ponuková cena spĺňa požiadavky verejného obstarávateľa uvedené vo výzve na predloženie cenovej ponuky a obsahuje všetky náklady súvisiace s dodávkou predmetu zákazky.

Dátum:

.....
pečiatka, meno a podpis uchádzača*)

*) Podpis uchádzača, jeho štatutárneho orgánu alebo iného zástupcu uchádzača, ktorý je oprávnený konať v mene uchádzača v záväzkových vzťahoch v súlade s dokladom o oprávnení podnikateľ, t. j. podľa toho, kto za uchádzača koná navonok.

Špecifikácia okien a žalúzií

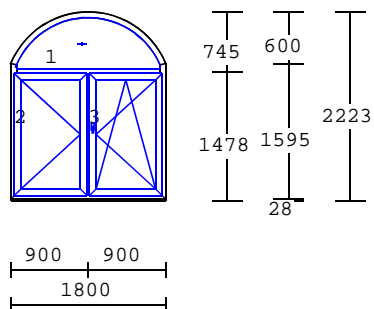

- farba : mahagón – biela,
- kovanie : celoobvodové,
- výplň : U 1,1
- rozmery : 1800 x 2223 mm

- **alu-parapet vonkajší 240 mm hnedý:**

14 x 1840 mm

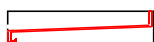

- **koncovka k al-parap. - hnedá**

- **vnútorný parapet biely - 300 mm:**

14 x 1840 mm



- **koncovka k vnút. parap. - biela**

ISSO žalúzie retiazkové (celotieniace)

- cca 721 x 1320 mm